



DOPPELSPÜLBECKEN MIT FRONT- UND SEITENSCHÜRZEN, BERÜHRUNGSLOS, BATTERIEBETRIEBEN, EDELSTAHL, WANDHÄNGEND, ASA-SLUN-06EXB

UGS : ASA-SLUN 06EXB

DOPPELSPÜLBECKEN MIT FRONT- UND SEITENSCHÜRZEN, BATTERIEBETRIEBEN 9 V

Doppelspülbecken zur Wandmontage
Mit berührungsloser Spülbeckenarmatur mit 2 Lithium-Batterien
Betriebsspannung 9 V
Aussengewinde G 1/2"
Aus AISI 304 Edelstahl matt
Hygienespülung
Mit Front- und Seitenschürzen
Ohne Hahnloch (auf Anfrage möglich)
Temperaturregulierung mit Mischer

Dateien und Downloads:

DATENBLATT:

[DOWNLOAD](#)

Technische Zeichnung:

[DOWNLOAD](#)

VISA

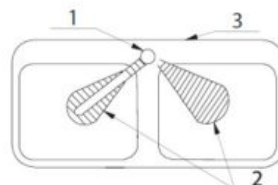
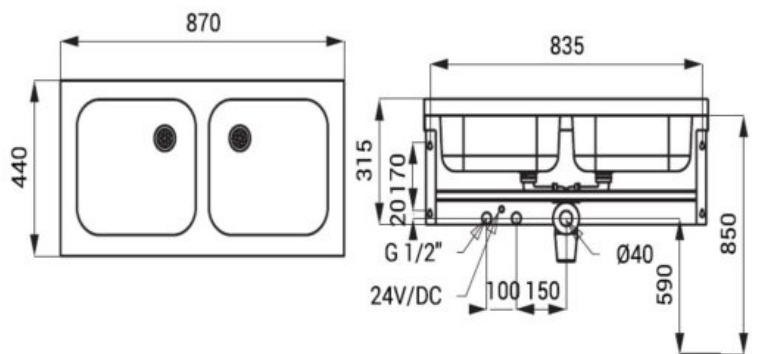

- 1 - Berührungslose Waschtischarmatur
- 2 - Aktivbereich
- 3 - Doppelspülbecken

