

## Hygienebehälter mit eingebautem Hygienebeutelspender Serie ONE snow fall SF-400.2

Hygiene-Abfallbehälter mit integriertem Hygienebeutel-  
spender, weiß RAL 9016, Serie ONE snow fall

Abmessungen BxHxT: 300 x 310 x 91 mm,  
Front 1,5 mm Materialstärke.

Für Aufputzmontage. Oberfläche matt gebürstet.  
Perforierte Gestaltungsfäche mit 4 mm Bohrungen.  
Innenliegender Kunststoff-Aufnahmebehälter mit einem  
Fassungsvermögen von ca. 4,3 Liter. Selbstschließen-  
der Mechanismus. Integrierter Hygienebeutelspender  
für Hygienebeuteschachteln mit maximaler Größe von  
L 132 x B 87 x H 20 mm. Inkl. Edelstahlschrauben,  
Dübel und Abdeckrosette (falls Hygienebeutel nicht  
zur Verfügung gestellt werden).

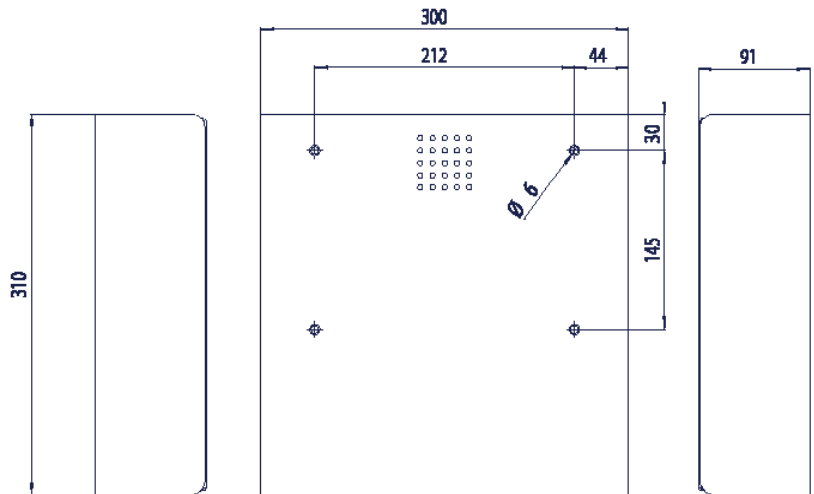

weitere Produktempfehlungen



Abfallbehälter  
SF-200

WC-Bürstengarnitur  
SF-500

einf. WC-Rollenhalter  
SF-385

Reserve-Rollenhalter  
SF-393

Handtaschen- und  
Mantelhaken  
SF-568